

SKODA

FRONT MUD FLAPS

PŘEDNÍ LAPAČE NEČISTOT
SCHMUTZFÄNGER - SATZ VORN

Fitting instructions | Montážní návod | Montageanleitung

Order number | Objednací číslo | Bestellnummer

5LJ 075 111

Elroq (PY)

1 5LJ 075 111

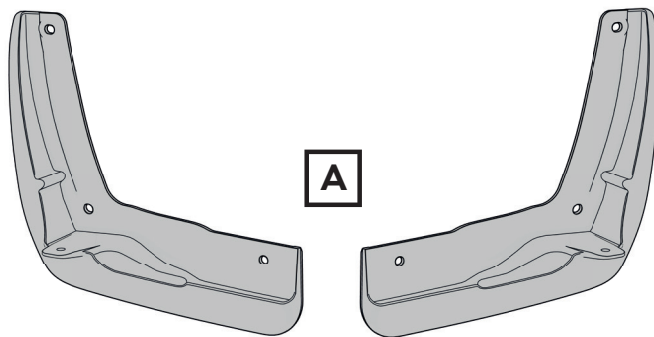
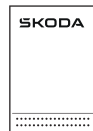

A

B

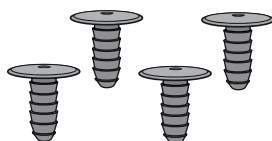

2

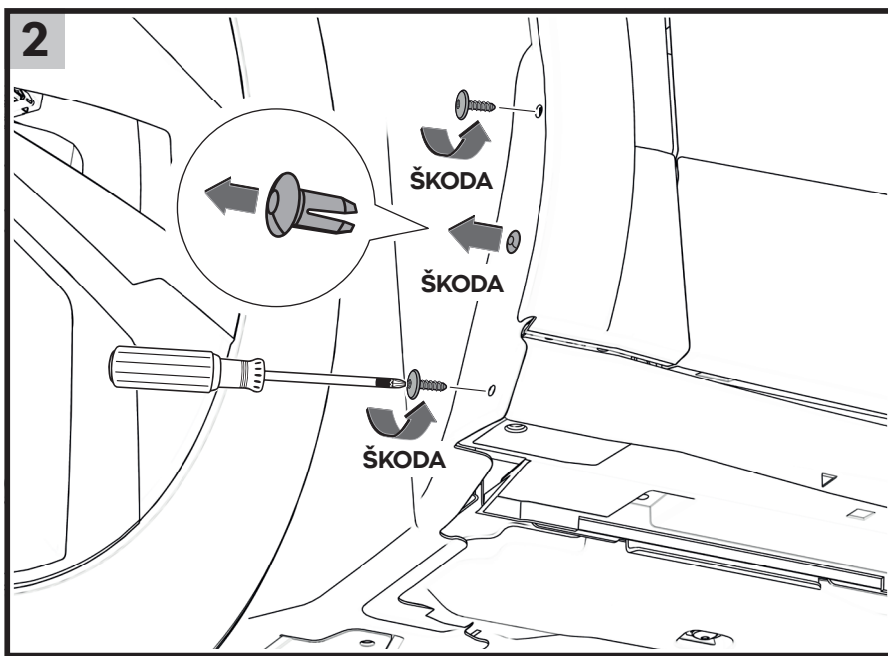

ŠKODA

ŠKODA

ŠKODA

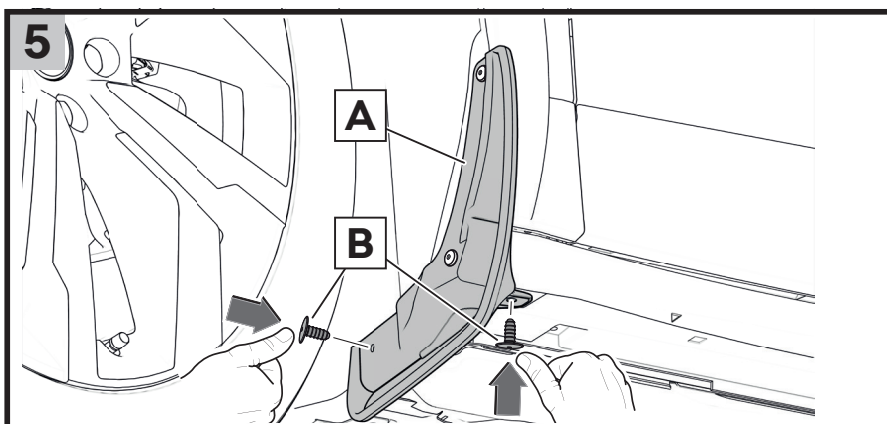
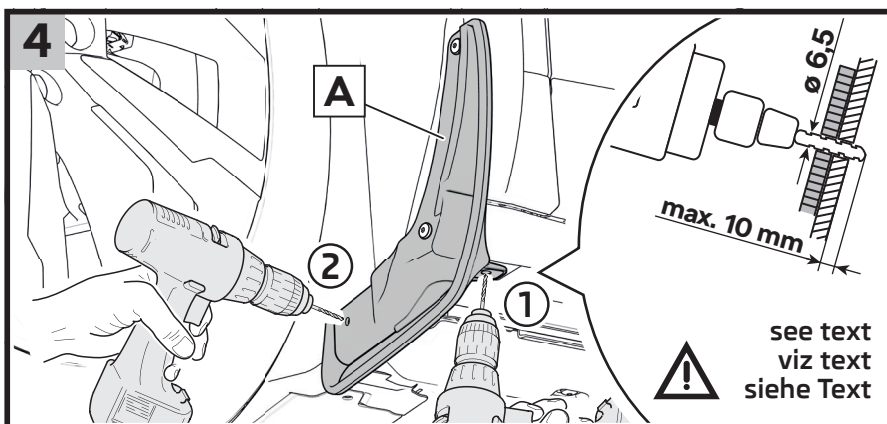
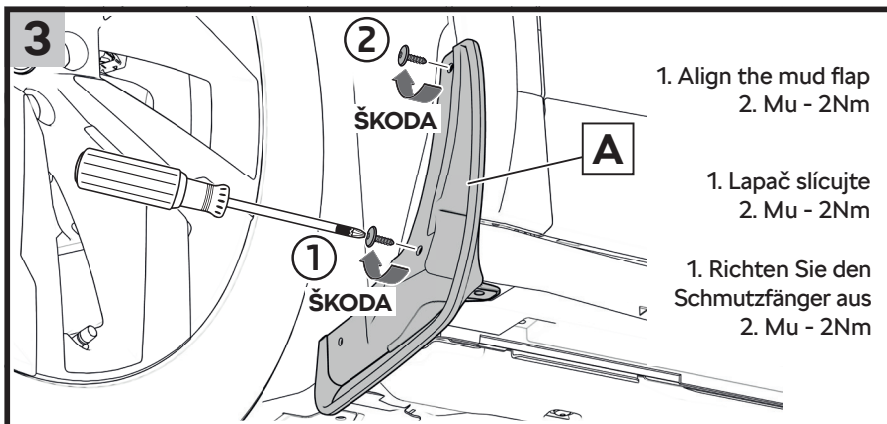

FRONT MUD FLAPS

It is recommended to have the installation performed at the authorized service partners of Škoda Auto.

Fig. 1 - Kit contents:

Part name	Position	Qty
Right mud flap	A	1
Left mud flap	A	1
Clip	B	4
Instructions for installation		1

Please note. The images in the manual serve as general information for installation. They may vary from the installation locations of a given car in some details depending on the car's equipment!

The vehicle must be clean before starting the mud flap installation.

These instructions describe the installation of the front mud flap on the left side. The installation of the front mud flap on the right side is done in a similar way.

Install according to the figures.

Due to a minimum space between the vehicle wheel and the mud-guard, it is recommended to remove the front wheels before installation.

Installation procedure

- › **Fig. 3:** Screw the mud flap lightly, set it in the correct position and then tighten the screws with a tightening torque of 2 Nm.
- › **Fig. 4:** Please note. When drilling, take the utmost care (only through the mud-guard) to avoid damage to the adjacent parts and the parts under the wheel arch.
- › **Fig. 5:** After mounting the clip (B), check that the clip is firmly pressed.

PŘEDNÍ LAPAČE NEČISTOT

Montáž doporučujeme provést u autorizovaných servisních partnerů Škoda Auto.

CZ

Obr. 1 - Obsah sady:

Název dílu	Pozice	Kusů
Lapač pravý	A	1
Lapač levý	A	1
Přichytka	B	4
Montážní návod		1

Upozornění. Obrázky v návodu slouží jako obecná informace k montáži. V některých detailech se mohou od montážních míst daného vozu lišit, dle výbavy vozu!

Před montáží lapačů musí být vůz čistý.

V návodu je popsána montáž předního lapače na levé straně vozu. Montáž předního lapače na pravou stranu proveďte obdobným způsobem.

Montáž proveďte dle obrázků.

Vzhledem k minimálnímu prostoru mezi kolem vozu a krytem kola doporučujeme před montáží demontovat přední kola vozu.

Postup montáže

- › **Obr. 3:** Lapač zlehka přišroubujte, ustavte do správné polohy a pak šrouby dotáhněte utahovacím momentem 2 Nm.
- › **Obr. 4:** Upozornění. Operaci vrtání proveďte s nejvyšší opatrností (pouze přes kryt kola), aby nedošlo k poškození okolních dílů a dílů za podběhem.
- › **Obr. 5:** Po aplikaci přichytky (B) dále zkontrolujte, je-li přichytka pečlivě zamáčknutá.

VORDERE SCHMUTZFÄNGER

Wir empfehlen, die Montage bei den autorisierten Service-Partnern von Škoda Auto durchführen zu lassen.

DE

Abb. 1 - Inhalt des Sets:

Bezeichnung des Teils	Position	Stückzahl
Schmutzfänger rechts	A	1
Schmutzfänger links	A	1
Befestigung	B	4
Montageanleitung		1

Hinweis. Die Abbildungen in der Anleitung dienen als allgemeine Information zur Montage. In einigen Details können sie sich von den Montagestellen des jeweiligen Wagens, je nach der Ausstattung des Wagens, unterscheiden!

Vor der Montage der Schmutzfänger muss der Wagen sauber sein.

In der Anleitung ist die Montage des vorderen Schmutzfängers an der linken Seite des Wagens beschrieben. Die Montage des vorderen Schmutzfängers auf der rechten Seite führen Sie in analoger Weise durch.

Führen Sie Montage gemäß den Abbildungen durch.

Im Hinblick auf den minimalen Raum zwischen dem Rad und der Radhausschale empfehlen wir, die Vorderräder des Wagens vor der Montage zu demontieren.

Montageverfahren

- › **Abb. 3:** Schrauben Sie den Schmutzfänger leicht an, bringen Sie ihn in die richtige Lage und ziehen Sie dann die Schrauben mit einem Anzugsmoment von 2 Nm fest.
- › **Abb. 4:** Hinweis. Lassen Sie beim Bohren größte Vorsicht walten (nur über das Radhaus), um eine Beschädigung der umliegenden Teile und der Teile hinter dem Radkasten zu vermeiden.
- › **Abb. 5:** Nach der Anwendung der Befestigung (B) kontrollieren Sie ferner, ob die Befestigung richtig eingerastet ist.

ALETAS ANTISUCIEDAD DELANTERAS

Recomendamos llevar a cabo el montaje en servicios oficiales Škoda Auto.

Fig. 1 - Contenido del kit:

Nombre de la pieza	Posición	Total piezas
Aleta antisuciedad derecha	A	1
Aleta antisuciedad izquierda	A	1
Abrazadera	B	4
Manual de instalación		1

ES

Atención. Las imágenes del manual representan una información general para la instalación. ¡Algunos detalles pueden diferir en los puntos de montaje de un coche determinado, depende del equipamiento de éste!

Antes del montaje de las aletas, el coche tiene que estar limpio.

El manual describe el montaje de la aleta antisuciedad delantera del lado izquierdo del coche. Lleve a cabo del mismo modo el montaje de la aleta antisuciedad delantera del lado derecho del coche.

Lleve a cabo el montaje según la imagen.

Considerando el mínimo espacio entre la llanta y cubierta de la rueda recomendamos desmontar las ruedas delanteras del vehículo antes del montaje.

Procedimiento de la instalación

- > **Fig. 3:** Atornille ligeramente la aleta, situándola en la posición correcta y, a continuación, apriete los tornillos a 2 Nm.
- > **Fig. 4:** Atención. Taladre con la máxima prudencia (solo a través de la cubierta de la rueda) para que no se dañen las piezas cercanas y las partes detrás del arco de la rueda.
- > **Fig. 5:** Una vez colocada la abrazadera (B), compruebe que está bien apretada.

PIEGES A SALETE AVANT

Nous recommandons de confier l'installation à un réparateur Škoda Auto agréé.

Fig. 1 - Contenu du kit:

Nom de la pièce	Position	Nbre de pièces
Piège droit	A	1
Piège gauche	A	1
Bride	B	4
Notice d'installation		1

FR

Avertissement. Les figures de la notice sont données à titre de recommandation pour l'installation. Certains détails des points d'installation peuvent différer en fonction de l'équipement du véhicule spécifique !

Les pièges doivent être installés dans un véhicule propre.

Le manuel décrit l'installation du piège avant sur le côté gauche du véhicule. Montez le piège avant sur le côté droit de la même manière.

Effectuez l'installation selon les indications des figures.

En raison de l'espace très réduit entre la roue et l'enjoliveur, il est recommandé de retirer les roues avant du véhicule avant l'installation.

Procédure d'installation

- > **Fig. 3:** Vissez légèrement le piège, ajustez-le à la bonne position, puis serrez les vis à un couple de 2 Nm.
- > **Fig. 4:** Avertissement. Effectuez l'opération de perçage avec le plus grand soin (uniquement à travers l'enjoliveur) afin d'éviter d'endommager les pièces environnantes et les pièces derrière le passage de roue.
- > **Fig. 5:** Après avoir appliqué la bride (B), vérifiez qu'elle est soigneusement enfoncée.

PARASPRUZZI ANTERIORI

Consigliamo di eseguire il montaggio presso partner di assistenza autorizzati Škoda Auto.

Fig. 1 - Contenuto del set:

Nome della parte	Posizione	Quantità
Paraspruzzi destro	A	1
Paraspruzzi sinistro	A	1
Attacco a morsetto	B	4
Istruzioni di montaggio		1

Attenzione. Le immagini riportate in questo manuale sono fornite a titolo informativo in relazione al montaggio. In alcuni dettagli i punti di montaggio del veicolo possono differire in base al suo equipaggiamento.

Prima di montare i paraspruzzi, il veicolo deve essere pulito.

Il manuale descrive il montaggio del paraspruzzi anteriore sul lato sinistro del veicolo.

Eseguire il montaggio del paraspruzzi anteriore sul lato destro in modo analogo.

Montare secondo le figure.

In virtù dello spazio ridotto tra il cerchio e il copricerchio del veicolo, consigliamo di smontare i cerchi anteriori del veicolo prima del montaggio.

Procedura di montaggio

- › **Fig. 3:** Avvitare leggermente il paraspruzzi, posizionarlo correttamente e serrare le viti con una coppia di serraggio di 2 Nm.
- › **Fig. 4:** Attenzione. Eseguire la foratura con estrema cautela (solo sul copricerchio), per evitare danni alle parti circostanti e poste dietro il passaruota.
- › **Fig. 5:** Dopo aver applicato l'attacco a morsetto (B), verificare sia ben innestato.

FRÄMRE STÄNKSKYDD

Vi rekommenderar att montaget utförs hos en av Škoda Autos auktoriserade servicepartner.

Bild 1 - Uppsättningens innehåll:

Delens namn	Position	Antal delar
Höger stänkskydd	A	1
Vänster stänkskydd	A	1
Klämma	B	4
Monteringsanvisningar		1

OBS. Bilderna i bruksanvisningen tjänar som information till montaget. De kan i vissa detaljer skilja sig från den aktuella bilens monteringspunkter beroende på bilens utrustning!

Innan stänkskärmarna monteras måste bilen vara rengjord.

I bruksanvisningen beskrivs montage av främre stänkskydd på bilens vänstra sida. Montaget av det främre stänkskyddet på höger sida görs på liknande sätt.

Utför montaget enligt bilderna.

Med tanke på det minimala utrymmet mellan bilens hjul och hjulskydden rekommenderas nedmontering av framhjulen innan monteringen.

Monteringsförfarande

- > **Bild 3:** Skruva fast stänkskyddet lätt, justera det till rätt läge och dra sedan åt skruvarna med åtdragningsmomentet 2 Nm.
- > **Bild 4:** OBS. Gör borrningen med största möjliga försiktighet (endast genom hjulskydden), så att det inte uppstår skador på närliggande delar och delar bakom hjulhusen.
- > **Bild 5:** Efter isättningen av klämmorna (B) kontrollera sedan att klämman är ordentligt ihoptryckt.

SV

VOORSTE SPATLAPPEN

Wij raden aan om de montage te laten uitvoeren door erkende Škoda Auto servicepartners.

Afb. 1 – Inhoud van de set:

Naam van het deel	Positie	Aantal stuks
Spatlap rechts	A	1
Spatlap links	A	1
Bevestigingsklem	B	4
Montage handleiding		1

Aandacht. De afbeeldingen in de handleiding dienen als algemene informatie voor de installatie. De montageplaatsen kunnen, afhankelijk van de uitvoering van de gegeven wagen, op detailniveau verschillen!

De wagen moet schoongemaakt zijn, voordat de spatlappen worden gemonteerd.

In de handleiding staat de montage van de voorste spatlap aan de linkerkant van de auto beschreven. Voer de montage van de voorste spatlap aan de rechterkant op dezelfde wijze uit.

Voer de montage volgens de afbeeldingen uit.

Gezien de minimale ruimte tussen het wiel van de wagen en de wielpop raden wij aan de voorwielen van de wagen te demonteren voor de montage.

NL

Montage werkwijze

- › **Afb. 3:** Schroef de spatlap lichtjes vast, zet hem in de juiste positie en draai daarna de schroeven vast met een aandraaimoment van 2 Nm.
- › **Afb. 4:** Aandacht. Voer het boren met hoogste voorzichtigheid uit (alleen door de wielpop) om beschadiging van de omliggende onderdelen en die achter de wielkast te voorkomen.
- › **Afb. 5:** Controleer na het aanbrengen van de bevestigingsklem (B) of de bevestigingsklem goed aangedrukt is.

FARTUCHY PRZEDNIE

Zalecamy przeprowadzenie montażu u autoryzowanych partnerów serwisowych Škoda Auto.

Rys. 1 - Zawartość kompletu:

Nazwa części	Pozycja	Sztuk
Fartuch prawy	A	1
Fartuch lewy	A	1
Uchwyt	B	4
Instrukcja montażu		1

Uwaga. Ilustracje w instrukcją służą jako ogólne informacje o montażu. W niektórych szczegółach mogą się różnić od miejsc montażowych danego pojazdu w zależności od wyposażenia pojazdu!

Przed montażem fartuchów pojazd musi być czysty.

W instrukcji jest opisany montaż fartucha na lewej stronie pojazdu. Montaż przedniego fartucha na prawej stronie przeprowadzić w taki sam sposób.

Montaż przeprowadzić według ilustracji.

Ze względu na ciasne miejsce między kołem pojazdu i nadkołem zalecamy przed montażem zdemontowanie przednich kół pojazdu.

PL

Sposób montażu

- > **Rys. 3:** Lekko dokręcić fartuch, ustawić w prawidłowej pozycji a następnie dokręcić śruby momentem 2 Nm.
- > **Rys. 4:** Uwaga. Operację wiercenia przeprowadzać z maksymalną ostrożnością (tylko przez nadkoło), aby nie doszło do uszkodzenia okolicznych części i części za nadkołem.
- > **Rys. 5:** Po wciśnięciu uchwyty (B) skontrolować, czy uchwyt jest należycie wciśnięty.

PREDNÉ LAPAČE NEČISTÔT

Montáž odporúčame zveriť autorizovaným servisným partnerom Škoda Auto.

Obr. 1 – Obsah súpravy:

Názov dielu	Pozícia	Kusov
Lapač pravý	A	1
Lapač ľavý	A	1
Príchytká	B	4
Montážny návod		1

Upozornenie. Obrázky v návode slúžia ako všeobecná informácia na montáž. V niektorých detailoch sa môžu od montážnych miest daného vozidla líšiť, podľa výbavy vozidla!

Pred montážou lapačov musí byť vozidlo čisté.

V návode je opísaná montáž predného lapača na ľavú stranu vozidla. Rovnakým spôsobom namontujte predný lapač na pravú stranu.

Montujte podľa obrázkov.

Pre minimálny priestor medzi kolesom vozidla a krytom kolesa odporúčame pred montážou demontovať predné kolesá vozidla.

Postup montáže

- > **Obr. 3:** Lapač zľahka priskrutkujte, umiestnite do správnej polohy a skrutky potom dotiahnite ťahovacím momentom 2 Nm.
- > **Obr. 4:** Upozornenie. Vrtajte s maximálnou opatrnosťou (len cez kryt kolesa), aby ste zabránili poškodeniu okolitých dielov a dielov za podbehom.
- > **Obr. 5:** Po aplikácii príchytky (B) ďalej skontrolujte, či je príchytká dôkladne zatlačená.

SK

ПЕРЕДНИЕ БРЫЗГОВИКИ

Рекомендуем провести установку брызговиков у авторизованных сервисных партнеров Škoda Auto.

Рис. 1 - Содержание комплекта:

Название детали	Позиция	Кол-во
Брызговик правый	A	1
Брызговик левый	A	1
Крепление	B	4
Руководство по монтажу		1

Предупреждение. Рисунки в Руководстве по эксплуатации служат в качестве общей информации по установке изделия. В зависимости от комплектации автомобиля изображения мест для установки брызговиков могут отличаться некоторыми деталями от мест для их установки на данном автомобиле!

Автомобиль перед установкой брызговиков должен быть чистым.

В руководстве описана установка переднего брызговика с левой стороны кузова автомобиля. Установка переднего брызговика с правой стороны кузова автомобиля проводится аналогичным образом.

Порядок установки брызговиков показан на рисунке.

С учетом минимального пространства между колесом автомобиля и брызговиком рекомендуем перед установкой брызговиков снять передние колеса автомобиля.

Порядок действий при монтаже

- › **Рис. 3:** Брызговик слегка привинтите, установите его в правильное положение и после этого затяните шурупы с моментом затяжки 2 Нм.
- › **Рис. 4:** Предупреждение. Сверлите отверстия с предельной осторожностью (только через брызговик), чтобы не повредить как окружающие детали, так и детали за надколесной дугой кузова.
- › **Рис. 5:** После установки крепления (B) убедитесь в том, что крепление вдавлено до предела.

ELÜLSŐ SÁRVÉDŐK

Javasoljuk a szerelést a Škoda Auto autorizált szervizpartnereinél elvégeztetni.

1. ábra - A készlet tartalma:

Alkatrész megnevezése	Pozíció	Darabszám
Jobb sárvédő	A	1
Bal sárvédő	A	1
Rögzítő	B	4
Szerelési útmutató		1

Figyelmeztetés. A használati utasítás ábrái általános információként szolgálnak a szereléshez. Egyes részletek a jármű felszereltségétől függően eltérhetnek az adott jármű szerelési pontjaitól!

A sárvédők szerelése előtt az autónak tisztának kell lennie.

Az utasítás az első sárvédő, az autó bal oldalára történő felszerelését írja le. Az elülső sárvédőnek a jobb oldalra történő felszerelését hasonló módon végezze el!

A szerelést az ábrák szerint végezze el!

Tekintettel az autó kereke és a kerékburkolat közötti minimális távolságra, javasoljuk az autó elülső kerekeinek előzetes leszerelését.

A szerelés menete

- > **3. ábra:** Lazán rögzítse a sárvédőt a csavarral, állítsa be a megfelelő pozícióba, majd húzza meg a csavarokat 2 Nm-es nyomatékkal.
- > **4. ábra:** Figyelmeztetés. A fúrást a legnagyobb óvatossággal végezze, (csak a kerékburkolaton keresztül), hogy a környező és a kerékdob mögötti alkatrészek meg ne sérüljenek!
- > **5. ábra:** A rögzítő (B) felhelyezése után ellenőrizze, hogy a rögzítő megfelelően be van-e nyomva.

HU

APĂRĂTORI DE NOROI FAȚĂ

Recomandăm efectuarea montajului la partenerii de service autorizați Škoda Auto.

Fig. 1 - Conținutul setului:

Denumire piesă	Poziție	Bucăți
Apărătoare dreapta	A	1
Apărătoare stânga	A	1
Brățară de prindere	B	4
Manual de montaj		1

Atenție. Imaginile din manualul de montaj servesc drept informație generală pentru montaj. Unele detalii pot fi diferite față de punctele de montaj ale autovehiculului respectiv, în funcție de dotarea autovehiculului!

Înainte de montarea apărătorilor, autovehiculul trebuie să fie curat.

În manual este descris montajul apărătorii față pe partea stângă a autovehiculului. Montajul apărătorii față pe partea dreaptă trebuie să-l efectuați în modalitate identică.

Efectuați montajul potrivit figurii.

Având în vedere spațiul minim între roata autovehiculului și capacul roții, înainte de montaj recomandăm să demontați roțile din față ale autovehiculului.

Procedura de montaj

- **Fig. 3:** Prindeți ușor apărătoarea cu ajutorul șuruburilor, montați în poziție corectă și apoi strângeți șuruburile cu un cuplu de strângere de 2 Nm.
- **Fig. 4:** Atenție. Efectuați operația de găurire cu cea mai mare atenție (doar peste capacul roții), ca să nu deteriorați piesele din jur și piesele din spatele apărătorii de noroi laterale.
- **Fig. 5:** După ce ați amplasați brățara de prindere (B), verificați dacă brățara este presată adecvat.

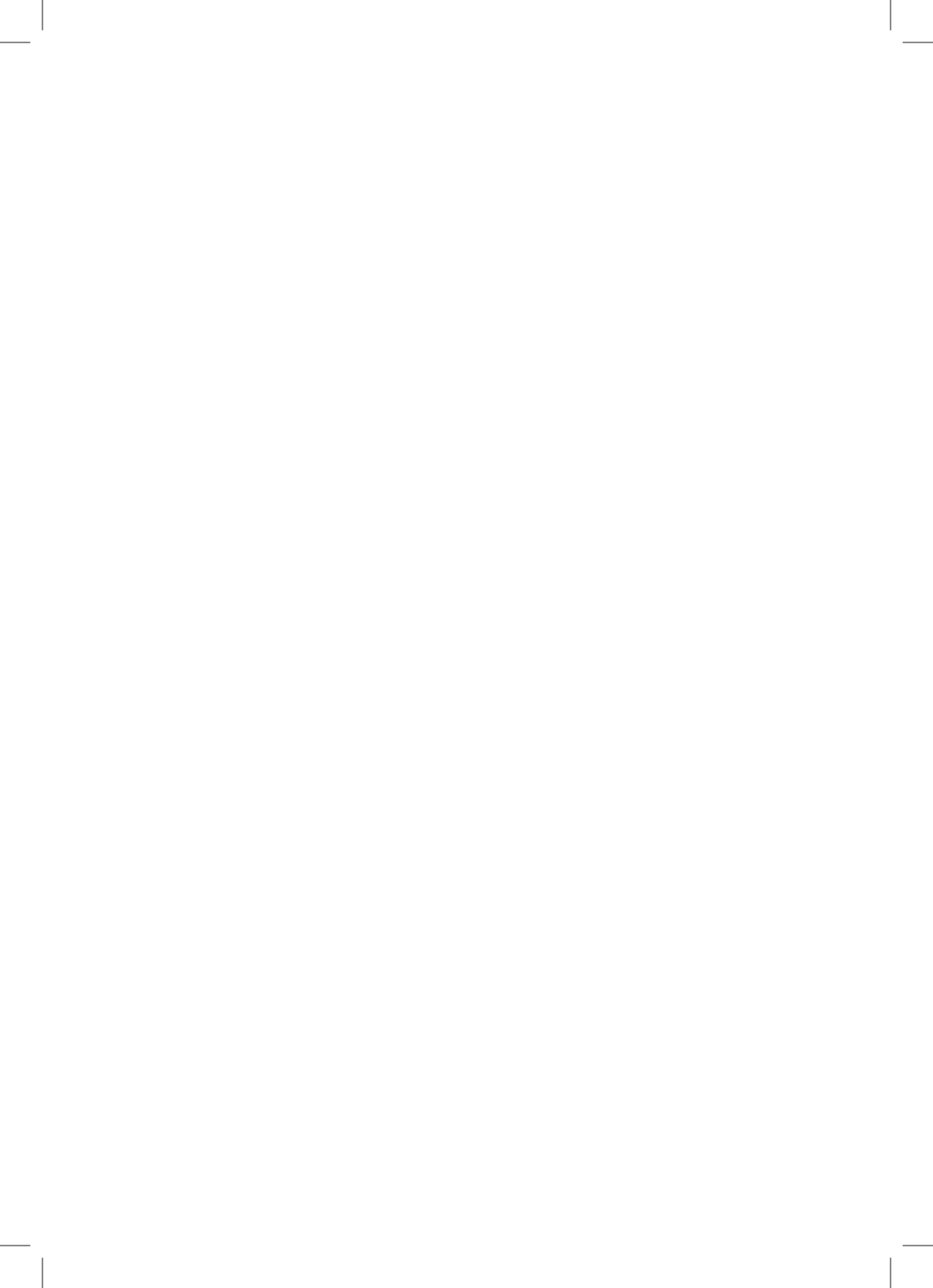





- EN** - The information on the technical data, design, equipment, materials, guarantees and outside appearance refer to the period when the mounting instructions are sent to print. The manufacturer reserves the right to changes (including the change in technical parameters with reference to the individual model measures).
- CZ** - Informace o technických údajích, konstrukci, vybavení, materiálech, zárukách a vnějším vzhledu se vztahují na období zadávání montážního návodu do tisku. Výrobce si vyhradzuje právo změny (včetně změny technických parametrů se změnami jednotlivých modelových opatření).
- DE** - Informationen über technische Angaben, Konstruktion, Ausrüstung, Werkstoffe, Garantien und äußerliches Aussehen beziehen sich auf den Zeitraum, in dem die Montageanleitung in Druck gegeben wurde. Der Hersteller behält sich das Änderungsrecht vor (samt Änderungen der technischen Parameter mit Änderungen einzelner Modellmaßnahmen).
- ES** - Las informaciones sobre los datos técnicos, la construcción, el equipo, los materiales, la garantía y el aspecto son válidas para el período en que la instrucción de montaje es mandada a imprimir. El fabricante se reserva el derecho de cambiar (incluyendo el cambio de los parámetros técnicos con los cambios de las distintas medidas modelo).
- FR** - Les informations sur les données techniques, de construction, d'équipement, de matériaux, de garanties et sur l'aspect concernent la période de mise sous presse des instructions de montage. Le fabricant se réserve le droit de modification (incluant les modifications des paramètres techniques avec des modifications particulières des mesures de modelage).
- IT** - Informazioni dei dati tecnici, costruzione, corredo, materiali, garanzie e l'aspetto esterno riguardano il periodo, quando l'istruzione per il montaggio sono stati dati alle stampe. Il produttore si riserva il diritto di eseguire le modifiche (compreso la modifica dei parametri tecnici riguardanti la modifiche dei modelli).
- SV** - Upplysningarna om tekniska data, konstruktion, utrustning, materialier, garantier, och om yttre utseendet, gäller tidrymden då montageanledningen givits i uppdrag för tryckning. Producenten förbehåller sig rätten till förändringar (inkl. modifikation av tekniska parametrar sammen med ändringar av enskilda modellåtgärder).
- NL** - Informaties over de technische gegevens, constructie, uitrustng, materialen, garanties en het uiterlijk hebben betrekking op de periode wanneer de montageaanwijzing in druk wordt gegeven. De fabrikant behoudt zich het recht van de wijziging voor (inclusief wijziging van de technische parameters met de wijzigingen van de afzonderlijke modelvoorzieningen).
- PL** - Informacje o danych technicznych, konstrukcji, wyposażeniu, materiałach, gwarancjach i wyglądzie zewnętrznym odnoszą się do okresu zlecenia instrukcji montażowej do druku. Producent zastrzega sobie prawo zmiany (włącznie ze zmianą parametrów technicznych ze zmianami poszczególnych modelowych posunięć).
- SK** - Informácie o technických údajoch, konštrukcii, vybavení, materiáloch, zárukách a vonkajšom vzhľade sa vzťahujú na obdobie zadávania montážneho návodu do tlače. Výrobca si vyhradzuje právo zmeny (vrátane zmeny technických parametrov so zmenami jednotlivých modelových opatrení).
- RU** - Информация о технических данных, конструкции, оснащении, материалах, гарантии и внешнего вида соответствует периоду передачи заказа инструкции по монтажу в печать. Производитель оставляет за собой право внесения изменений (в том числе изменений технических параметров с изменениями отдельных модельных мер).
- HU** - A műszaki adatokra, a konstrukcióra, a felhasználható anyagokra, a garanciára és a termék kivételére vonatkozó adatok a jelen anyag nyomdába kerülésének idején érvényben lévő állapotot tükrözik. A gyártó fenntartja magának a változtatások jogát (azokat a műszaki változtatásokat is beleértve, amelyek a modellmódosítások miatt következnek be).
- RO** - Informațiile privind datele tehnice, construcția, dotarea, materialele, garanțiile și aspectul exterior se referă la momentul prezentării instrucțiunilor de montaj pentru tipărire. Fabrică își rezervă dreptul de a face schimbări (inclusiv schimbarea parametrilor tehnici cu schimbările măsurilor pentru diferitele modele).



Nr. 5LJ 075 111/ 09.2024 v03

Construction Number/ Konstrukční číslo/ Konstruktionsnummer: 5LJ 821 173/ 5LJ 821 174